

GUIDAGE A GALET

Chariot standard

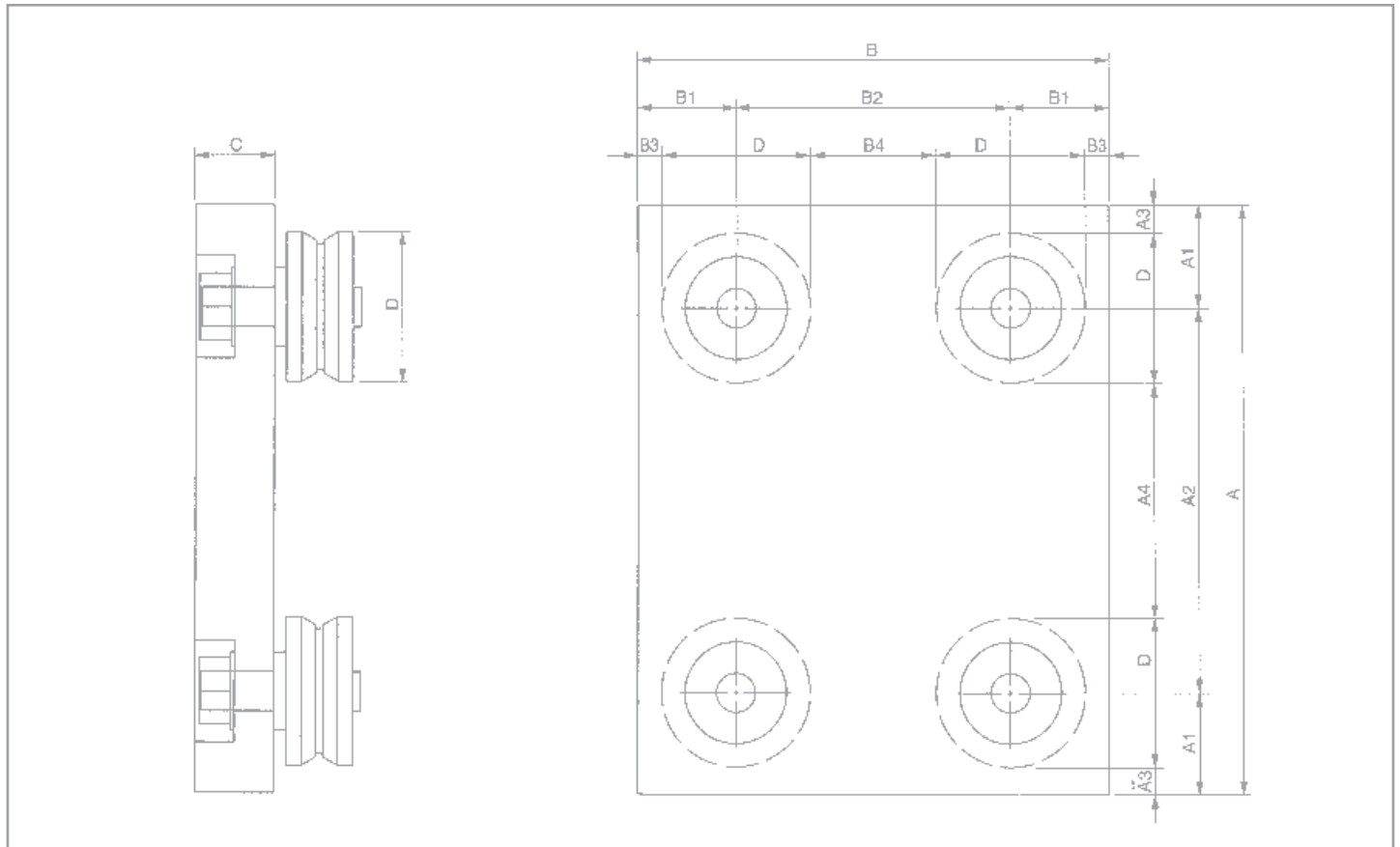

Type	Dimensions en mm														Poids (kg)	
	A	A1	A2	A3*	A4*	B	B1	B2	B3*	B4*	C	d	D	D1	Acier	Alu
M106	120	18,5	83	7,5	61	80	19,5	41	8,5	19	10	6	22	16	0,7	0,25
M208	140	25	90	10	60	120	25	70	10	40	15	8	30	20	1,9	0,6
M208 R	140	25	90	10	60	120	25	70	10	40	20	10	30	26	2,2	0,7
M210	150	26	98	6,5	59	120	25	70	5,5	31	20	10	39	26	2,5	0,9
M312	180	27	126	7	86	150	30	90	10,5	49	20	12	40	30	3,8	1,3
M316	180	27	126	7	86	150	30	90	10,5	49	25	16	40	36	4,8	1,6
M416	200	30	140	1,5	83	180	40	100	11,5	43	25	16	57	36	7	2,6
M420	200	30	140	1,5	83	180	40	100	11,5	43	25	20	57	42	7	2,6

* Dimensions indicatives en fonction du réglage de l'excentrique